

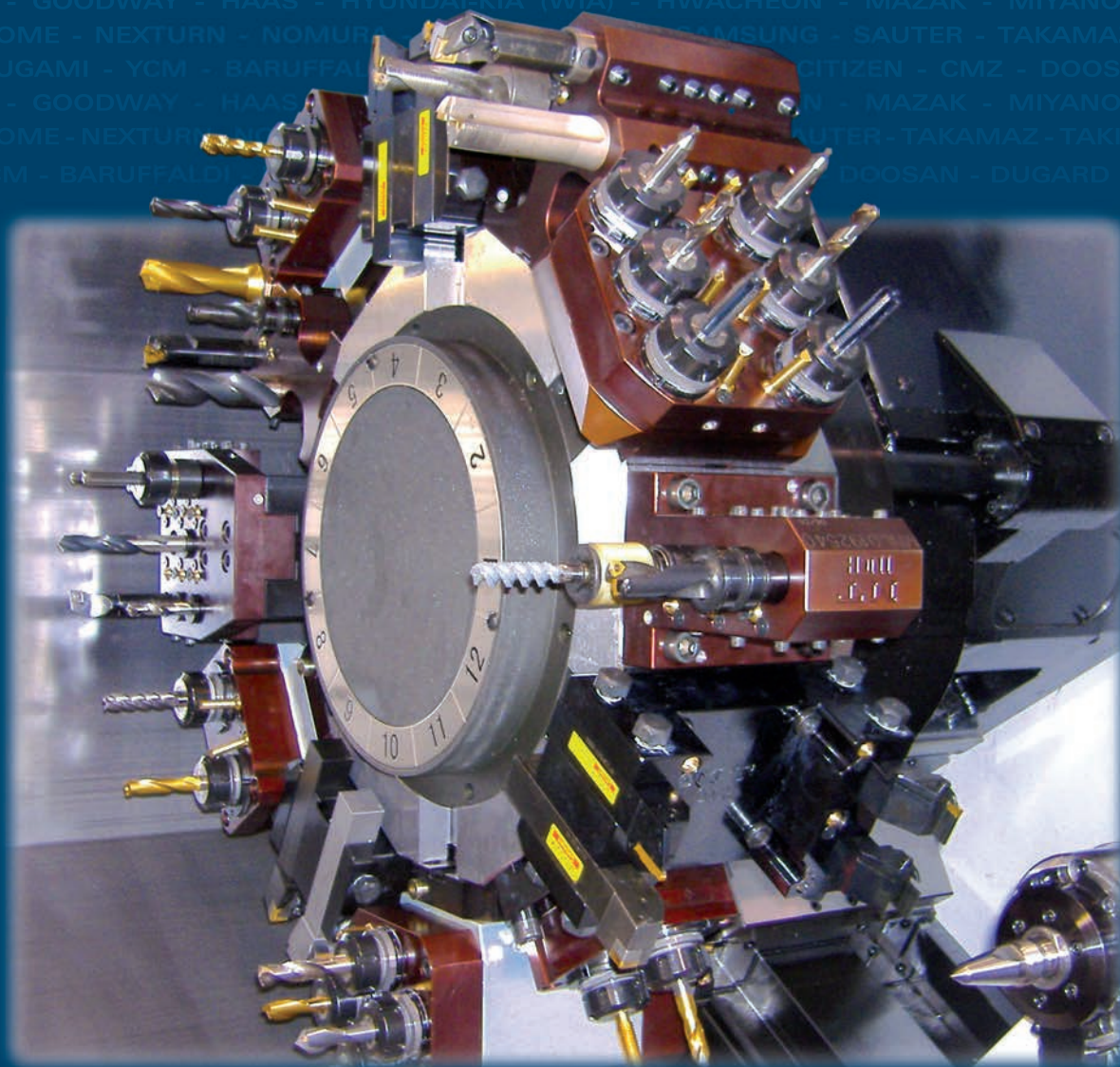

세계적인 자동 선반 틀링 전문 업체



RESEARCH AND INNOVATION - MADE IN ITALY





M.T. s.r.l.

1972년 이태리 리미니 지방에서 설립된 MT 사는 시작은 공작 기계 부품 업체로 시작 하였으나 1985년 이후로 그동안 축적된 터닝 기술을 바탕으로 CNC 선반에 대한 Driven 툴 홀더를 생산하기 시작 하였습니다. 그 이후로 MT 에서는 전세계 대부분의 CNC 선반 제조사에 적용되는 약 4000 여 가지의 툴 홀더를 생산하고 있습니다. 제조사들의 브랜드들은 아래와 같습니다.

Biglia, Chiah Chyun, CMZ, Doosan, Emco, Goodway, Haas, Hwacheon, Hyundai-Kia (Wia), Mazak, Myano, Mori-Seiki, Nakamura-Tome, Okuma, Romi, Samsung, Takamaz, Takisawa and YCM, turret manufacturers such as Baruffaldi, Diplomatic and Sauter, Swiss-type lathes such as Citizen, Nexturn, Nomura, Tornos and Tsgami.

품질

MT 제품들은 100% 이태리의 본사 공장에서 아래와 같은 매우 엄격한 QC 와 검수 과정을 거쳐서 생산됩니다.

- 원자재 재질 확인 및 원산지 확인
- 정식 열처리 처리 시설
- 주요 파트의 100% 검수
- 모든 센터 샤프트의 중심과 원형을 정확히 측정함으로써 4 마이크론의 런아웃을 보장함.
- 모든 Driven & Static 툴 홀더를 검수하고 테스트함.
- 모든 Driven & Static 툴 홀더에 일련 번호 및 출하 날짜를 새김으로써 모든 제품의 기록 유지



Organizzazione con Sistema di Gestione Integrato Qualità - Ambiente certificato ISO 9001 Nr 50 100 12408 ISO 14001 Nr 50 100 12385

최신 기술

MT에서는 최신 기술을 제품에 적용 함으로써, 제품의 성능, 절단력, 수명을 최대화 시켰으며 대표적인 최신 기술은 아래와 같습니다.

- 모든 드리븐 툴 홀더에 고정밀 베어링을 사용
- 헬리컬 기어 치 프로파일을 라운드시킴
- 실과 접촉되는 모든 면에 세라믹 코팅을 함으로써 부식 방지, 무변형 그리고 샤프트, 베어링 실의 수명 연장
- 세라믹 코팅된 트랙에 기계적 실을 함으로써 내부 쿨런트 압력이 70바 까지 가능

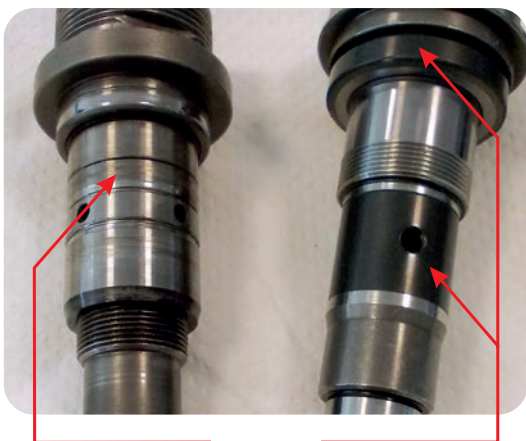

세라믹 코팅이 되지 않은 경쟁사의 샤프트

세라믹 코팅된 MT의 샤프트



미국, 유럽, 일본에서 Mori Seiki 인증



MT 는 CNC 선반에 대한 다양한 솔루션을 제공합니다.

MT사에서는 모든 가공 공정을 만족 시키는, 4,000개가 넘는 모델의 Static & Driven 툴 홀더가 제공 가능 합니다. 또한 고객의 특별한 요청에 의한 스페셜 툴 홀더 또는 맞춤형 솔루션을 설계 및 제작 해 드립니다. MT사 의 R&D 부서에서는 ON/Off 가 아주 간단한 새 클러치 시스템을 사용한 드릴 홀더 또는 보어링 바 등 최신 기술을 적용한 툴 홀더들을 제공하고 있습니다.



Radial single side twin head driven tool in Y



Radial 6 head driven tool



0-90° adjustable angle driven tool



Opposite face twin axial driven tool



Radial driven tool BMT45



Axial driven tool BMT85



Axial driven tool BMT45



Radial driven tool re-directed by 36mm



Driven gear hobber VDI30



Driven gear hobber VDI40



Radial driven tool VDI40 int.75



Axial driven tool for LB2000



Axial driven tool VDI30, DIN5482



Axial driven tool VDI50, DIN5480



Radial driven tool VDI30, DIN5480, H=100

전체 카다로그는 이 사이트에서 확인 가능 합니다. www.mtmarchetti.com
비디오 클립은 이 사이트에서 확인 가능 합니다. www.youtube.com/user/mtmarchetti

MT 사는 스페셜 툴 전문입니다.

MTSK Quick change system
의 런아웃은 Max 5마이크론
입니다

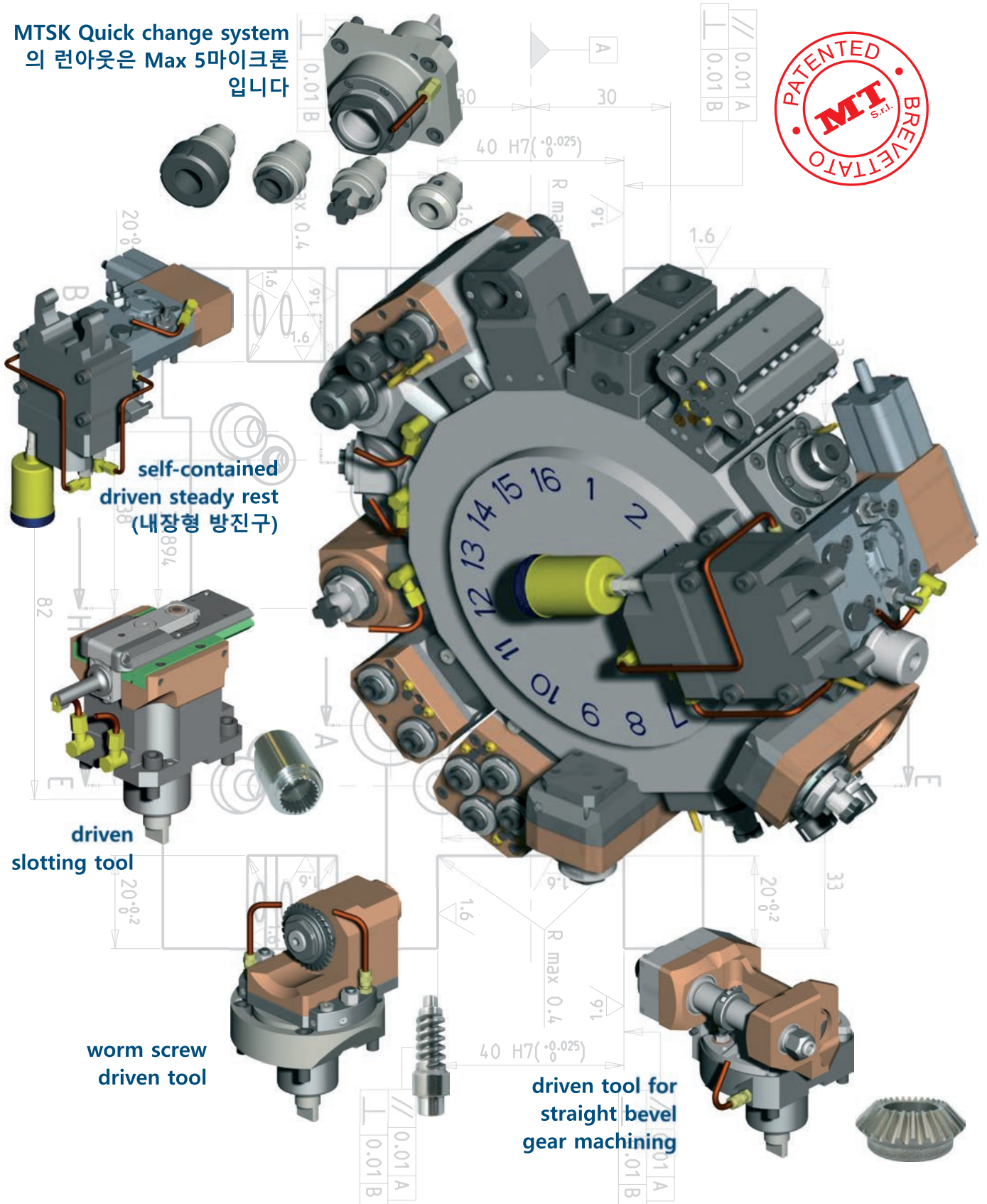



MT 사의 스페셜 툴은 특화 되어 있습니다.

MT사는 장비의 가공 능력과 적용성을 향상시키는 가장 발전된 기술을 제공하고 있습니다. MT 제품과 함께 고객은 장비의 커팅 파라미터를 최대화 할 수 있고 가공과 설치 시간을 절감 함으로써 투자에 대한 회수 기간이 줄어 듭니다.



QUICK CHANGE SYSTEM

새로운 MTSK (컴팩트 사이즈의) Quick Change system 의 드리븐 툴 홀더들은 높은 적용성과 최소의 설치 시간을 가능하게 합니다. MTSK 시스템은 이미 검증된 HSK-T 표준 테이퍼와 페이스 접촉의 장점을 기본으로 제작 되었습니다. 이 모듈러 시스템은 높은 강도와 적용성 뿐만 아니라 정확한 툴 포지셔닝과 반복도를 제공합니다. 또한 특수 제작된 고정 너트 모듈러 툴 아답터가 같은 렌치로 조이고 풀리게 해 줌으로써 빠른 툴 체인지가 가능 합니다. ER Collet Chucks, ERA Collet Chucks, Shell Milling Adaptors & Wledon Adaptor 등 모든 타입의 툴 홀더가 가능 합니다. MTSK Powergrip system은 최적화된 툴 고정 방법으로 회전 방지 렌치가 툴 고정시의 안전성을 높였습니다. MTSK system은 단지 32 사이즈 뿐만 아니라 40, 50, 63 사이즈로 제작 가능합니다. MTSK가 장착된 CNC 머신들은 매 공정마다 새 드리븐 툴 홀더들을 바꿀 필요가 없습니다.

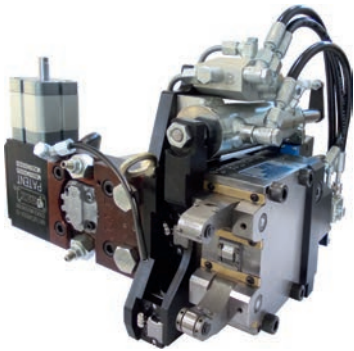

SLIDING DRIVEN STEADY REST

위, 아래 두 터렛이 장착된 CNC 선반에서 긴 소재를 가공시 매우 유용한 부속으로 터렛 스피indle에 의해 가동 됩니다. 장비에서 발생하는 간섭 문제를 해결하기 위해 개발된 부속으로 부스핀들에 의해 작동합니다. 자체 유압 시스템으로 유압 연결이나 케이블 연결이 필요 없으며 고정 압력은 전용 밸브에 의해 조절됩니다. 5년 또는 백만회 수명의 бат데리로 운용되는 무선 위치 센서와 스테디 레스트 오픈과 파킹 위치를 조절하는 무선 안전 장치가 장착되어 있습니다. 많은 다 터렛 CNC 선반에 필요한 부속 입니다.

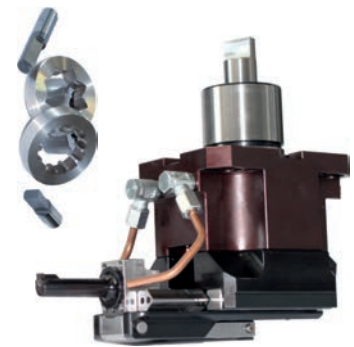

DRIVEN SLOTTING TOOL

스트로크: 50 또는 25밀리, 이에 따른 최대 키 길이: 47또는 22밀리, 가공 길이: 47또는 22밀리, 감속비: 4:1. 의 특성을 가진 MT의 새로운 드리븐 슬로팅 툴 홀더는 증가된 감속비와 파워로 좀 더 강한 소재의 가공이 가능해 절고, 더 큰 키를 만들 수 있으며, 이 솔루션은 저동력 터렛에서도 가공이 가능하게 합니다. 이는 좀더 컴팩트하고 간단한 버전으로 Mori Seii NL/NZ 에서 뿐만 아니라, Biglia, Nakamura-Tome (WT150/Super Mill), Okuma (LB3000/4000/LT2000), VDI40 (axial and radial turrets), Doosan BMT55/65 and Takisawa.등의 작은 장비에서도 가공이 가능하게 합니다. 키 가공 폭은 12mm 까지 가능하며, 내부치나 나사 외곽선의 시트 같은 특수 프로파일도 가능합니다. 키 위치가 센터라인에 비켜 있어서 Y 축 이송이 가공될 필요가 있지 않는 이상 장비에 Y축이 꼭 있을 필요는 없습니다. 같은 툴로 다양한 공정을 할 수 있게 하는 툴 역시 제작이 가능 합니다만 이 경우에는 Y 축이 필요 합니다.



드리븐 기어 호버

MT의 드리븐 기어 호버는 CNC 선반에서 기어 가공을 가능하게 하여 두 장비(선반과 기어 호빙 기)를 셋업하느라 낭비되는 시간을 줄여 줍니다. 곧은 날과 헬리칼 날을 가진 원형기어의 가공 뿐만 아니라 곧은 날을 가진 베벨 기어 가공 역시 가능 합니다. 기어 호버는 다양한 장비를 위해 4개 사이즈가 가능 합니다

- Standard: 최대Ø50mm x L50mm 기어 가공
- Medium: 최대 Ø80mm x L80mm 기어 가공
- Strong: 최대 Ø80mm x L80mm 기어 가공
- Strongest: 최대 Ø100mm x L100mm 기어 가공

기어 호버는 1:1 또는 2:1 감속비로, 터렛에서 감속된 힘으로 강도 높은 소재의 기어 타입에 따라 가공이 가능하게 합니다. 가장 강한 호빙 툴과 제대로 된 장비는 모듈 4 까지의 기어가공이 가능 합니다. MT에서는 고객의 특정한 요구에 따라 적절한 툴홀더와 가공 파라미터를 선택할 수 있도록 도와 드립니다.



스위스 타입 선반

MT사는 Citizen, Nexturn, Nomura, Tornos and Tugami 등의 스위스 타입 터닝 머신용으로 다양한 드리븐 툴홀더를 개발 했습니다. 표준 수직 및 앵글 모델 뿐만 아니라, 0-90° 조정 가능 쿨, 기어 호빙, 나선선 휠링 그리고 멀티 아웃풋 제품들을 제공 합니다.

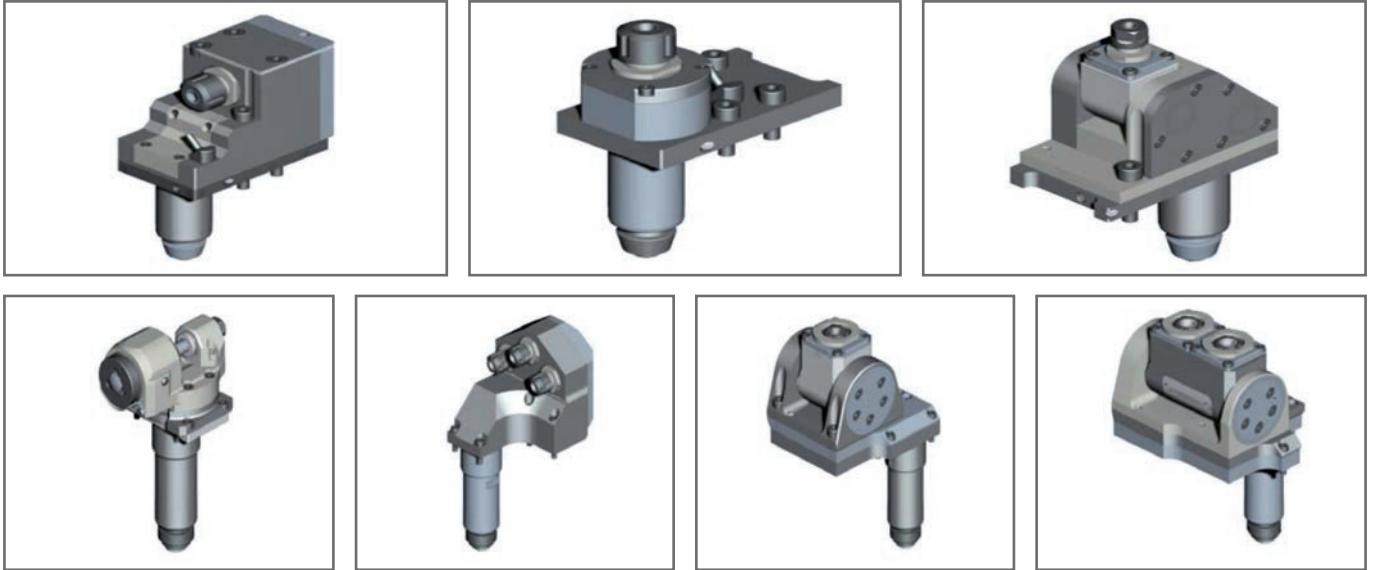

스페셜 솔루션

MT 기술팀은 고객의 요구에 따라 Static & Driven 툴홀더를 디자인 할 준비가 되어 있습니다.

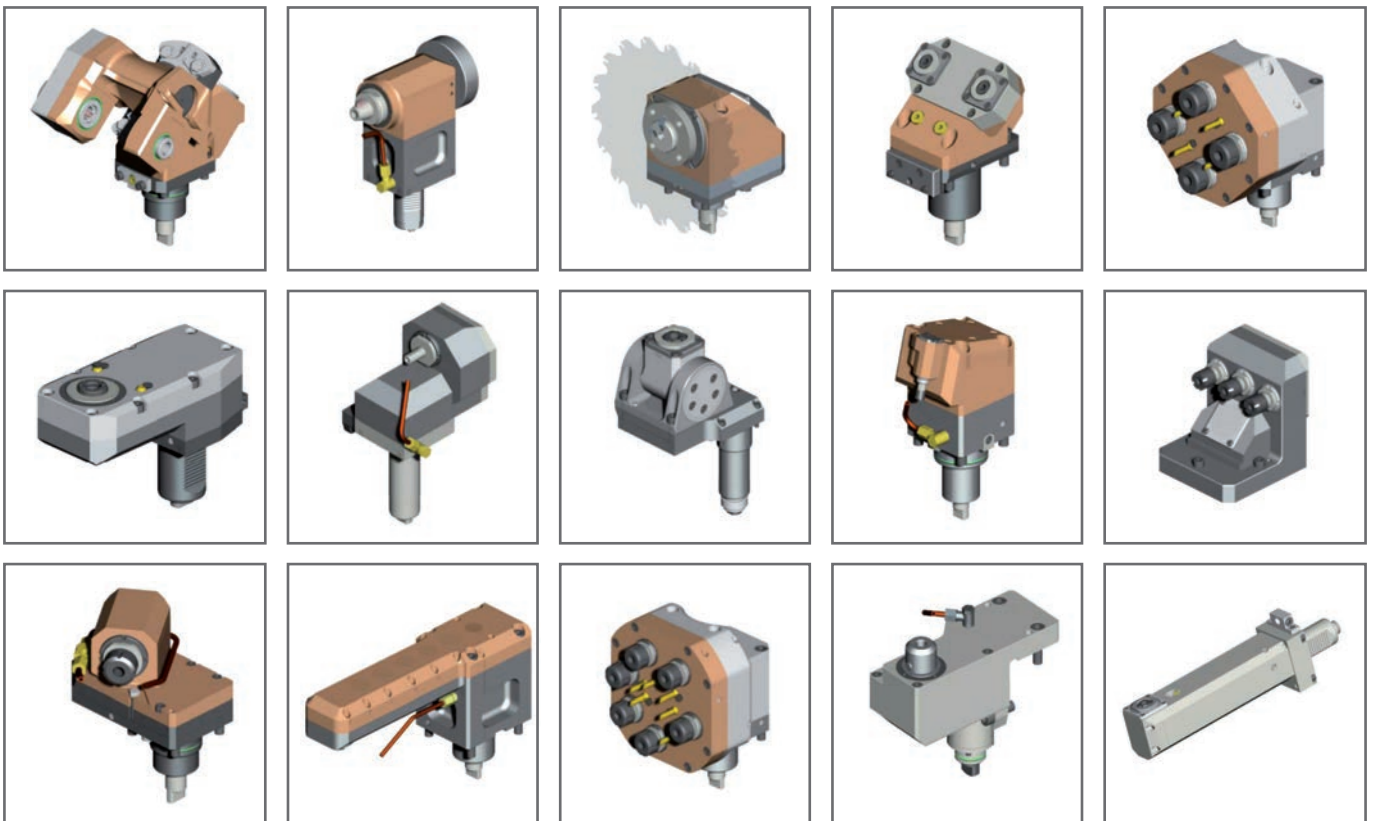



Global network

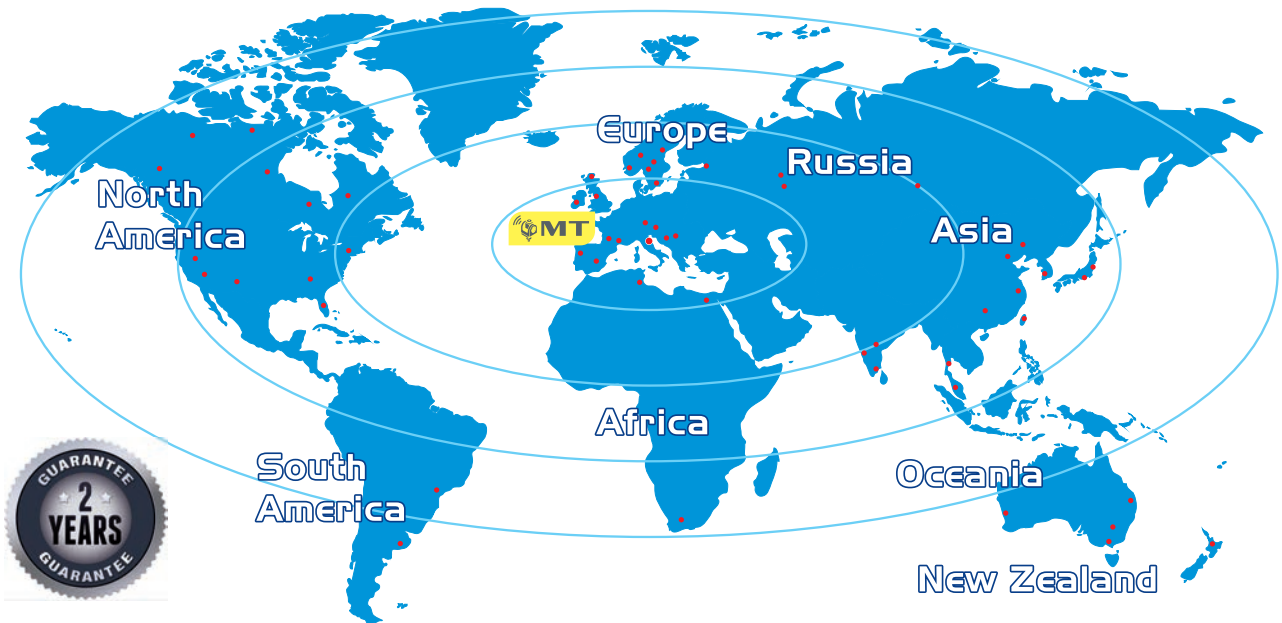

2 years 워런티

모든 톨 홀더는 톨 홀더에 새겨진 출하 날짜로부터 2년 동안의 보증 기간을 가집니다.

납기

MT 는 고객의 요구를 최단기에 만족시키는 것을 모토로 삼고 있습니다. 약 6개월분에 달하는 스톡을 운용함으로써 99%의 MT 스탠다드 드리븐 톨 홀더 들은 1주일 이내에 조립 되어 출하 준비가 됩니다.

기술 지원

장비와 톨링 분야에서 축적된 40년의 경험으로 고객들에게 최고의 기술 지원이 가능합니다. 효율적인 기술부서에서 고객의 질문에 항상 빠르게 답해 드릴 것입니다.

톨 수리

MT 사는 자사 또는 타사의 톨 홀더에 대한 수리 센터를 유지 하고 있습니다.



*40th Anniversary...
we've just started*

한국 총판 **HJ 통상**
주소: **경남 창원시 의창구 사화로 322**
전화번호: **055-277-0901**
팩스 번호: **055-277-0902**
이메일: **master@hjtongsang.com**
홈페이지: **www.hanjin82.com**



www.mtmarchetti.com
mtma@mtmarchetti.com

MT s.r.l. - Via Casino Albini, 480 - 47842 S. Giovanni in Marignano (RN) ITALY
Tel. +39 0541.956034 - +39 0541.957884 - Fax +39 0541.956341